

# LAMPO CUT EVO

---

# EASY break

---

# LAMPO cut CLASSIC

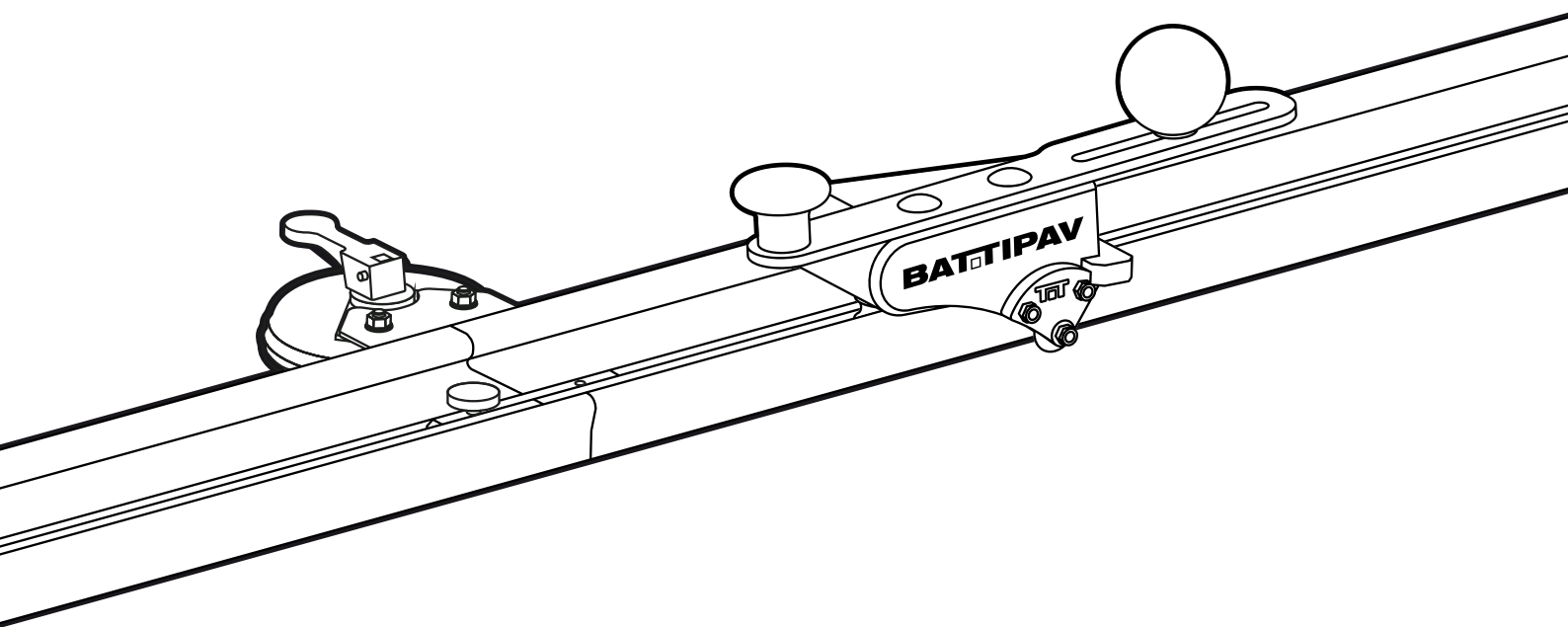

Manual Video



**BATTIPAV**™



**CONSIGLI PER L'USO - TIPS FOR USE - CONSEILS D'UTILISATION - TIPPS ZUR VERWENDUNG - CONSEJOS PARA EL USO - GEBRUIKSTIPS - TIPY PRO POUŽITÍ - WSKAZÓWKI DOTYCZĄCE UŻYTKOWANIA - BRUGSTIPS - СОВЕТЫ ПО ИСПОЛЬЗОВАНИЮ - نصائح للاستخدام**

---

- IT** Rimuovere il carrello di taglio dalla trave di scorrimento a fine lavoro e durante i periodi di inutilizzo e stoccaggio.
- EN** Remove the cutting trolley from the sliding beam at the end of the work and during periods of non-use and storage.
- FR** Retirer le chariot de coupe de la poutre coulissante à la fin des travaux et pendant les périodes de non-utilisation et de stockage..
- DE** Entfernen Sie den Schneidwagen am Ende der Arbeit sowie bei Nichtgebrauch und Lagerung vom Schiebebalken.
- ES** Retire el carro de corte de la viga deslizante al finalizar el trabajo y durante los períodos de inactividad y almacenamiento.
- NL** Verwijder de snijwagen aan het einde van de werkzaamheden en tijdens perioden van niet-gebruik en opslag van de schuifbalk..
- CS** Na konci práce a během období nepoužívání a skladování sejměte řezací vozík z posuvného nosníku.
- PL** Po zakończeniu pracy oraz w okresach nieużywania i przechowywania należy zdjąć wózek tnący z belki ślizgowej.
- DK** Fjern skærevognen fra glidebjælken ved arbejdets afslutning og i perioder uden brug og opbevaring.
- RU** Снимите тележку для резки с направляющей балки по окончании работы, а также в периоды неиспользования и хранения.
- AR** إزالة عربة القطع من العارضة المنزلقة في نهاية العمل وخلال فترات عدم الاستخدام والتخزين.

# Art. 11101

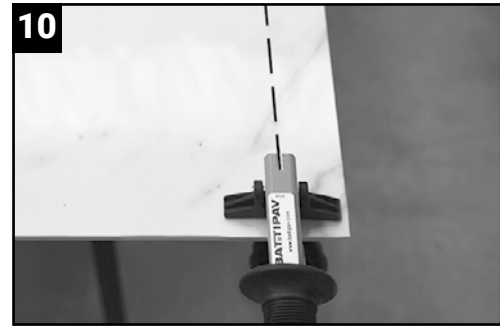
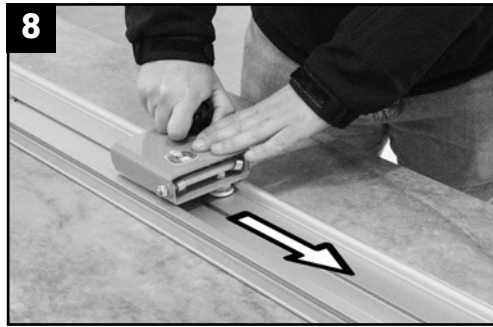
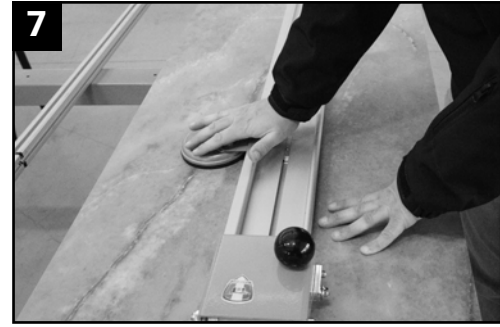
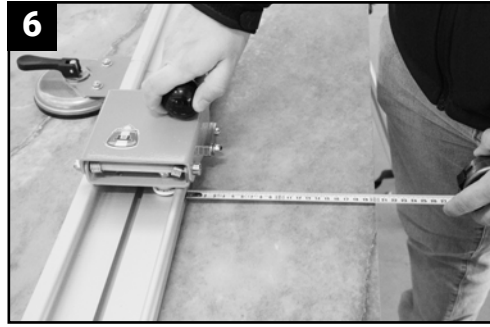
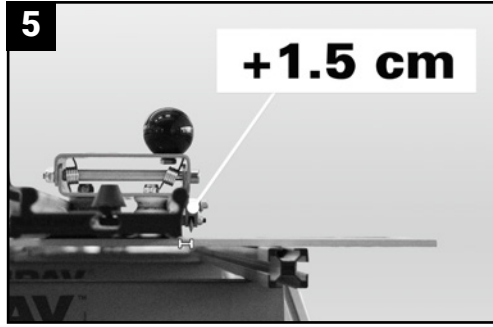
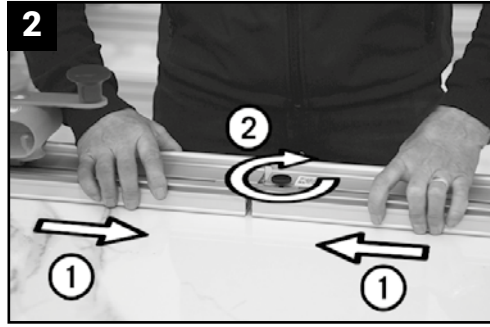

**BATTIPAV**™

**LAMPO cut CLASSIC**

# Art. 11101/2

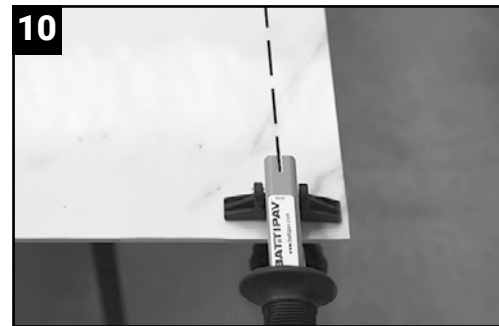
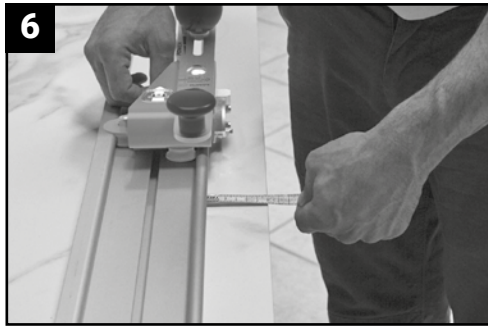
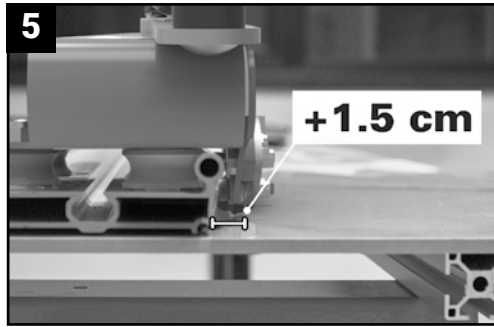
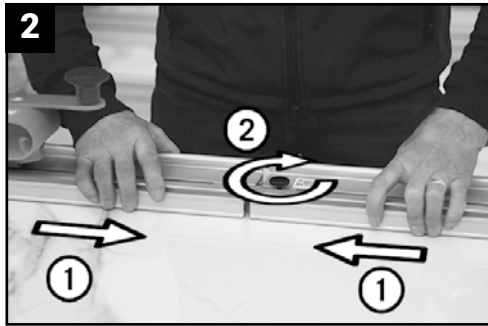

**BATTIPAV™**

**LAMPO cut EVO**

# Art. 11101

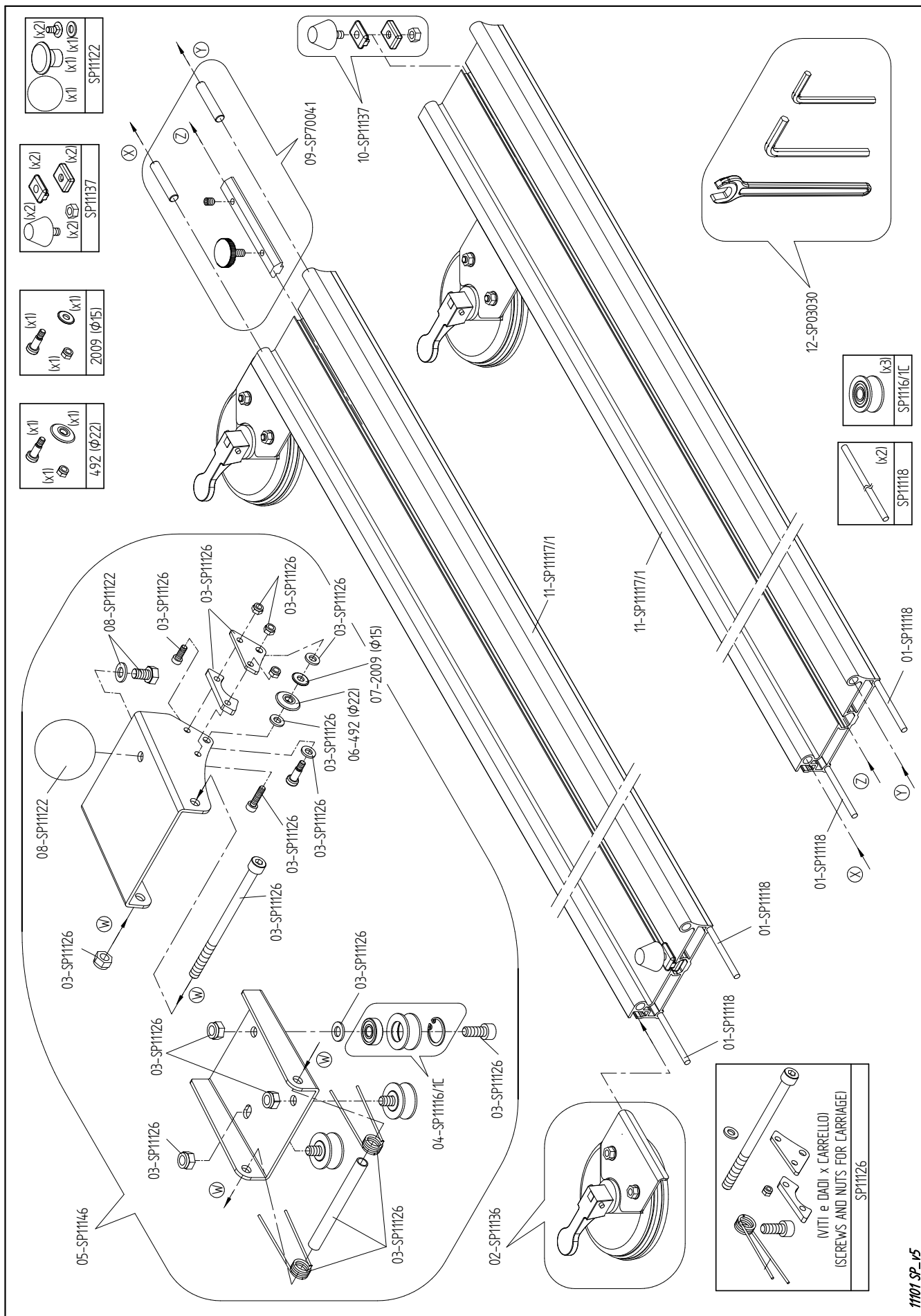

11101 SP\_v5

# Art. 11101/2

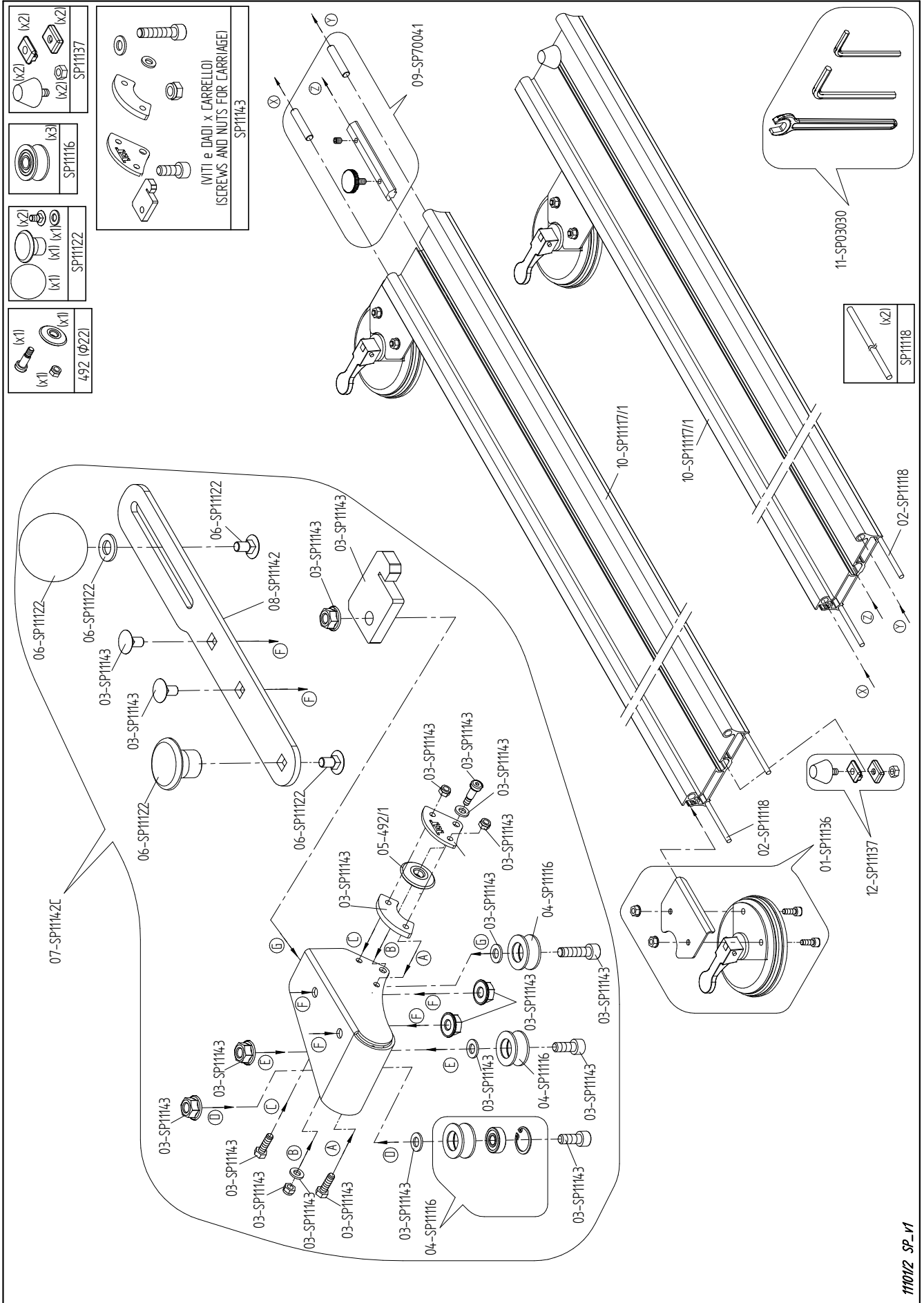

111012 SP\_V1

# Art. 11301

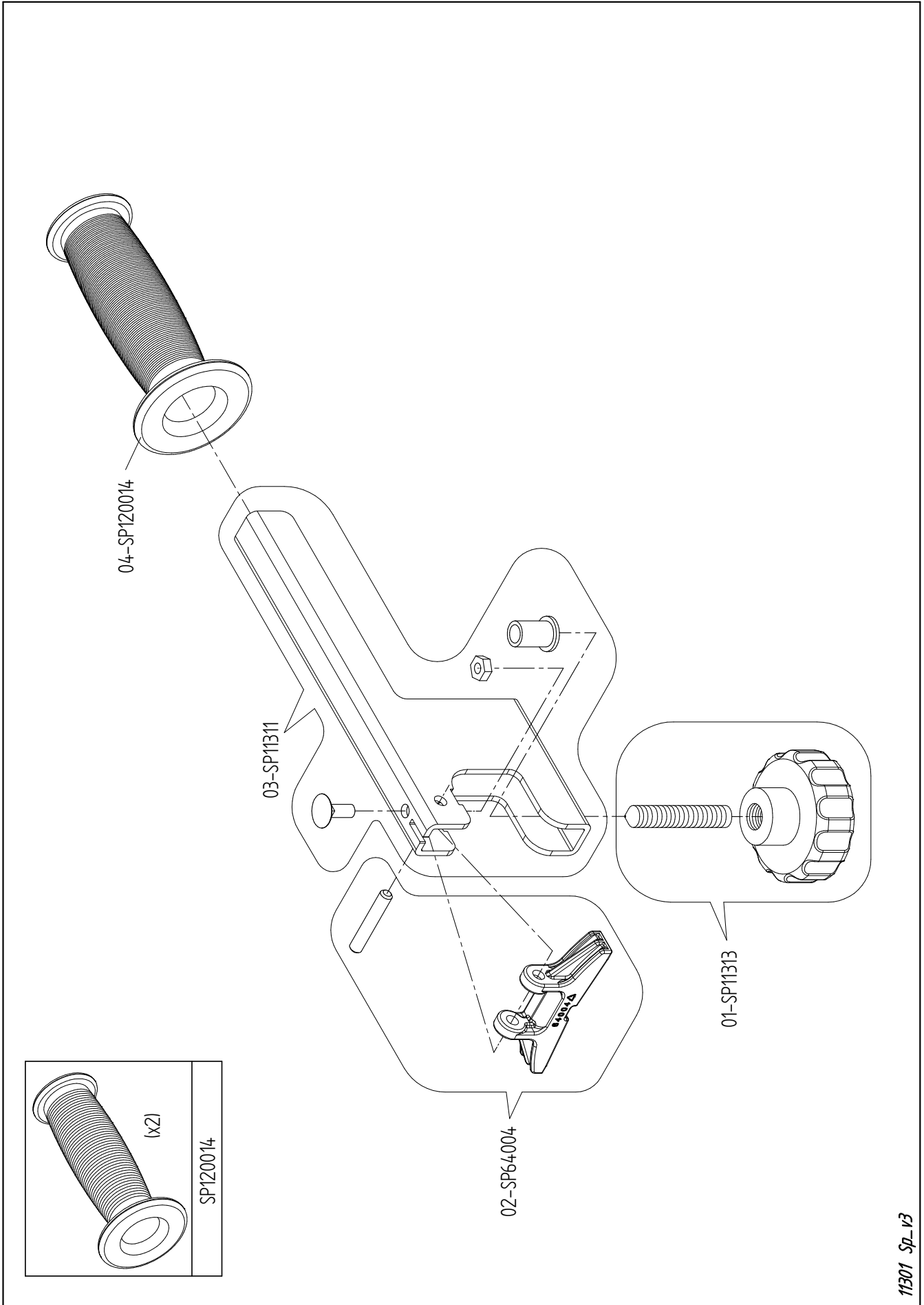

11301 Sp-v3



[www.battipav.com](http://www.battipav.com)

*La riproduzione anche parziale e la divulgazione di questo documento, con qualsiasi mezzo, non sono consentite.  
Eventuali infrazioni saranno perseguite nei modi e nei tempi previsti dalla legge. Edizione 2026. Con riserva di modifiche.*

*Reproduction, even partial, and disclosure of this document, by any means, are not permitted.  
Any infringements will be prosecuted in the manner and within the time limits established by law. 2026 Edition. Subject to change.*

*La reproduction, même partielle, ainsi que la divulgation de ce document, par quelque moyen que ce soit, ne sont pas autorisées.  
Toute infraction sera poursuivie selon les modalités et dans les délais prévus par la loi. Edition 2026. Sous réserve de modifications.*

*Die Vervielfältigung, auch teilweise, und die Veröffentlichung dieses Dokuments sind auf jegliche Art und Weise nicht gestattet.  
Alle Verstöße werden in der gesetzlich vorgeschriebenen Weise und innerhalb der gesetzlich vorgeschriebenen Fristen verfolgt. Ausgabe 2026. Änderungen vorbehalten.*

*Reproductie, zelfs gedeeltelijk, en openbaarmaking van dit document, op welke manier dan ook, zijn niet toegestaan.  
Eventuele inbreuken worden vervolgd op de wijze en binnen de termijnen die door de wet zijn vastgesteld. Editie 2026. Onder voorbehoud van wijzigingen.*

*Reprodukce, byť částečná, a zveřejnění tohoto dokumentu jakýmkoli prostředky nejsou povoleny.  
Případná porušení budou stíhána způsobem a ve lhůtách stanovených zákonem. Vydání 2026. Změna vyhrazena.*

*Powielanie, nawet częściowe, i ujawnianie tego dokumentu, w jakikolwiek sposób, jest niedozwolone.  
Wszelkie naruszenia będą ścigane w sposób i w terminach ustalonych przez prawo. Wydanie 2026. Zastrzeżę się możliwość zmian.*

*Gengivelse, selv delvis, og offentliggørelse af dette dokument, på nogen måde, er ikke tilladt.  
Eventuelle overtrædelser vil blive retsforfulgt på den måde og inden for de frister, der er fastsat ved lov. 2026 udgave. Der tages forbehold for ændringer.*

*Воспроизведение, даже частичное, и раскрытие настоящего документа любыми способами не допускается.  
Любые нарушения будут преследоваться в порядке и в сроки, установленные законом. Издание 2026 года. Возможны изменения.*

*لا يجوز إعادة إنتاج هذه الوثيقة، حتى ولو جزئياً، أو الكشف عنها بأي وسيلة  
ستتم مقاضاة أي مخالفات بالطريقة وفي غضون الحدود الزمنية التي ينص عليها القانون. طبعة 2026 قابلة للتغيير*

*Възпроизвеждането, дори частично, и разпространението на този документ по какъвто и да е начин не е разрешено.  
Всички нарушения ще бъдат преследвани по начина и в сроковете, предвидени от закона. Издание 2026 г. Може да се промение.*